

EMBALLAGE PRIMAIRE

EWF

Alimentation en rangées pour enveloppeuses flowpack

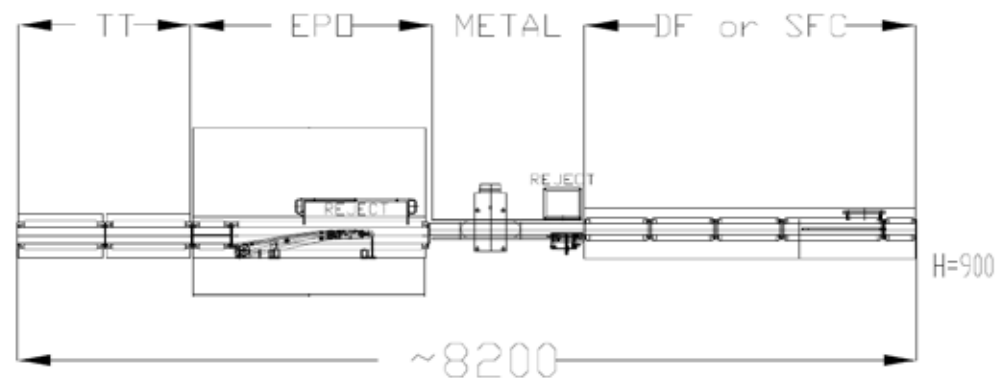
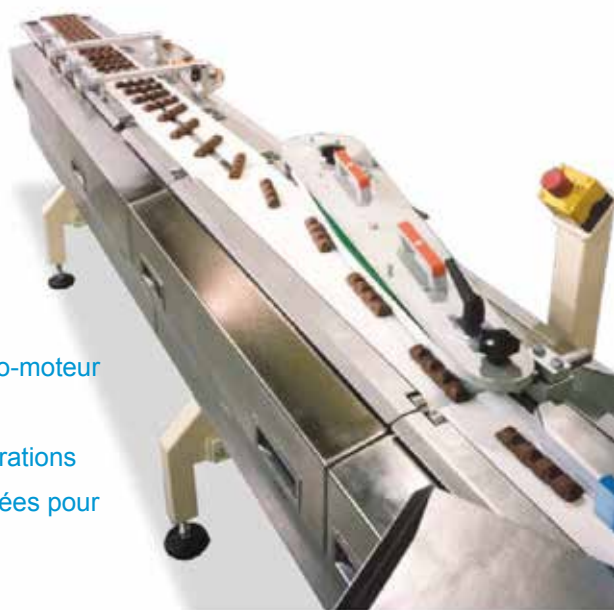

OPTIONS

- Alimentation de cartonnets
- Détecteur de métaux
- Courroie(s) supérieure(s) pour un plus grand contrôle des produits
- Solutions de maintien avec vide
- Plateaux pour produits avec liquide froid (circuits disponibles ouvert et fermé)

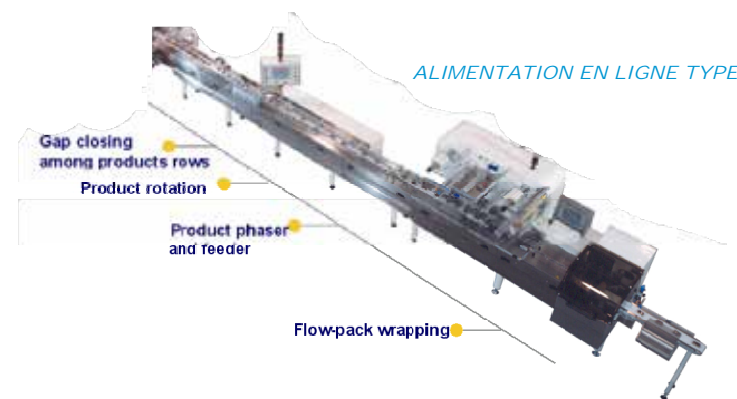

- Groupes de tapis commandés par un servomoteur indépendant gérant exactement le flux de produits vers l'enveloppeuse
- Disponible en versions droite et gauche
- Permet de garantir une précision maximale et un transfert en douceur tout en gardant la conception aussi simple que possible
- Disponibles en une série d'unités modulaires pour la suppression des écarts entre rangées, la rotation et l'orientation des produits, la détection de métaux,

CARACTÉRISTIQUES STANDARD

- Exécution en balcon
- Toutes les parties en contact avec les produits en acier inoxydable
- Normes sécurité et électriques selon les standard CE.
- Multiples solutions disponibles (en-ligne, à 110 °, avec chicanes, ou étoile d'alimentation)
- Disponibles avec unités à faible contact ou contact zéro
- Remplacement du tapis transporteur sans outil

