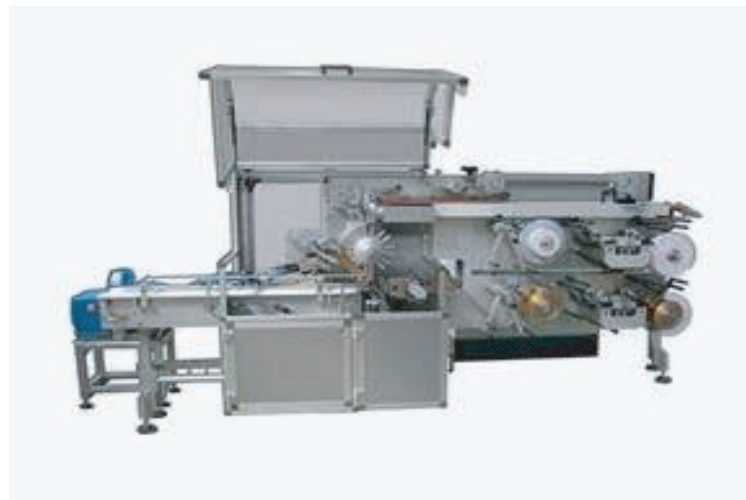

## wrapping

## Vpack2 RF

Enveloppeuse pour petites barres de chocolat

 Vpack2 RF  
cadence jusqu'à 400 ppm

modèles



Enveloppeuse multi-style pour les petites barres & tablettes de chocolat en style Enveloppe ou Portefeuille avec des matériaux d'emballage simple ou double avec ou sans colle.

La machine peut être équipée aussi pour les chocolats en style Bunch ou Double twist.

Caractéristiques

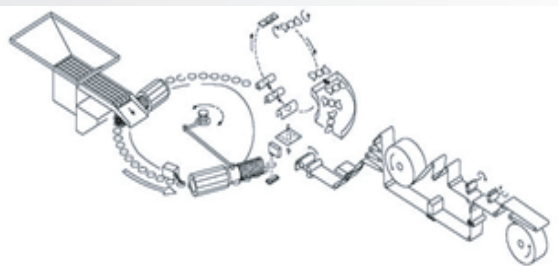

## Caractéristiques standards

- Concept MULTI STYLE MODULAIRE breveté
- Conçue pour tous genres de pralines ENROBÉES, MOULÉES, EXTRUDÉES, DÉPOSÉES, etc.
- Changement de Style et / ou de Format en moins de 45 minutes
- Ecran graphique couleur tactile HMI
- Mise à niveau possible avec des modules de style d'emballage supplémentaires sur le site du client
- Tapis d'alimentation pour produits déjà orientés
- Tapis d'alimentation servo-motorisé pour la synchronisation des produits
- Alimentation en matériau d'enveloppement servo motorisé
- Système contrôlé par servomoteur de gestion des différentes longueurs de coupe entre les matériaux d'emballage externe et interne
- Sécurité Pas de produit - Pas d'avance matériau d'enveloppement
- Dispositifs pneumatiques sur support de bobine
- Armoire électrique embarquée
- Manipulation douce et positive des produits et matériaux d'enveloppement
- Produit toujours sous le contrôle visuel de l'opérateur pendant la séquence d'alimentation et d'enveloppement
- Bonne accessibilité pour un nettoyage facile, la maintenance et les changements de formats

## Caractéristiques optionnelles

- Raccordement automatique pour le matériau d'emballage externe et / ou interne
- Ejection des produits non conformes lors du passage d'une bobine à une autre
- Prédiposition pour refroidissement tapis d'alimentation de produits
- Intégration d'un marqueur/codeur de date
- Étiquetage des produits sur le fond
- Distributeur de colle à chaud
- Dispositif de thermoscellage

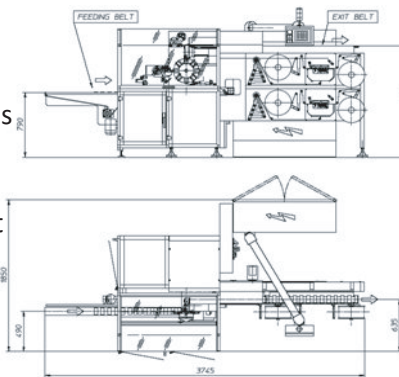

CMFima S. r.l.  
Via Tolara di sotto, 121/A  
40064 | Ozzano dell'Emilia (BO) | Italy  
Phone +39 051.07 09 011  
Fax +39 051.07 09 012  
www.cm-fima.com

