

wrapping

CMY871 oeufs & boules

enveloppeuse MONO STYLE

 CMY871 CDU
cadence jusqu'à 850 ppm

 CMY871 CFU
cadence jusqu'à 800 ppm

modèles

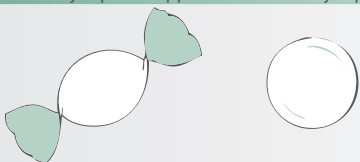

caractéristiques standard

Enveloppeuse MONOSTYLE avec disque d'alimentation pour haute cadence de petits œufs et boules en chocolat.

Chaque version est dédiée à un style spécifique (Double twist, Fancy Rolled) adaptée à tous les matériaux d'emballage les plus courants.

La machine est équipée d'une trémie vibrante afin d'optimiser l'alimentation des produits.

- Fiabilité de l'alimentation des produits et des séquences d'emballage
- Convient pour toutes sortes de pralines transformées
- TEMPS DE CHANGEMENT DE FORMAT en moins de 45 minutes
- Ecran tactile HMI graphique couleur
- Système d'alimentation de papier par servo-moteur
- Sécurité pas de produit - Pas de papier
- Manipulation douce et positive du produit et du matériau d'emballage
- Produit toujours sous contrôle de l'opérateur pendant les deux séquences d'alimentation et d'emballage
- Bonne accessibilité pour les opérations de nettoyage, d'entretien et de changement de formats
- Transporteur de sortie à rouleaux pour l'enveloppement Fancy style

options

- Raccord automatique pour matériau d'emballage extérieur et / ou intérieur
- Ejection produits lors du raccordement de bobine
- Scellage à froid pour "Protected Double Twist"

données techniques

	CMY871 CDU/CFU
poids total	2500 Kg
total puissance installée	5 Kw
pression d'air consommation moyenne	6 bar 800 NI/min
couleur	RAL 7035 Gloss 80

plage de dimensions standard du produit

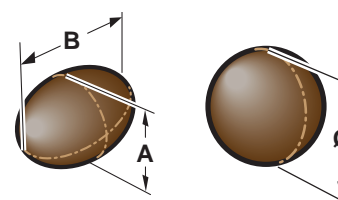

mm	A	B	Ø
min	18	18	14
max	30	30	30

Des dimensions de produit au-delà des limites de la plage de réglage sont à analyser cas par cas.

layout

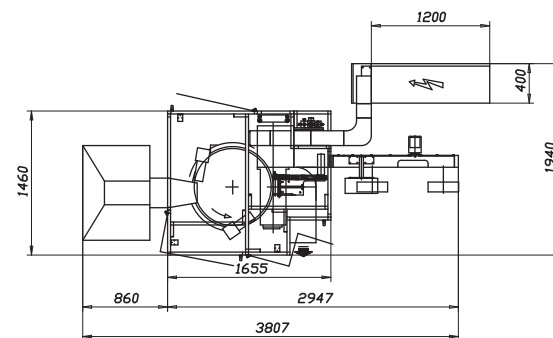
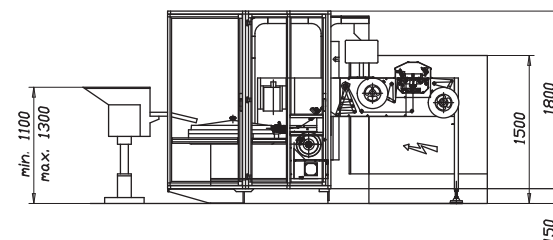

le layout est à titre indicatif

