

wrapping

V-PACK 2 CDU/CFU

Enveloppeuses multistyle pour petits oeufs & boules en chocolat

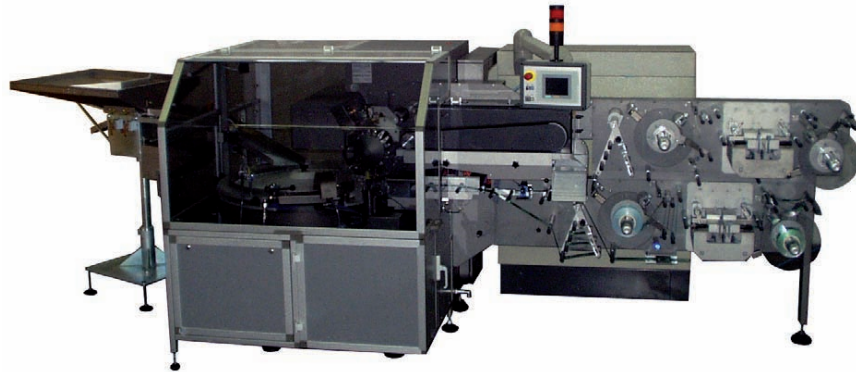

V-PACK 2 CDU/CFU
cadence jusqu'à 800 ppm

modèles

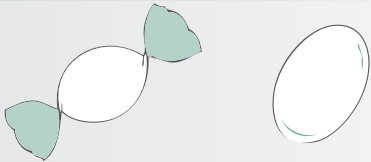

Caractéristiques standard

Enveloppeuse MULTISTYLE à grande cadence pour pralines de forme ronde (petits œufs et boules) avec enveloppage double twist et rouleau fantaisie, habillage simple ou double matériaux d'emballage.
La machine est équipée d'une trémie vibrante et d'un disque afin d'optimiser l'alimentation des produits.

- Concept MULTISTYLE grâce à la MODULARITÉ de la machine
- Convient pour toutes sortes de pralines ENROBÉES, MOULÉES, etc.
- Temps de changement de style d'enveloppage ou de formats: moins de 45 minutes
- Ecran couleur graphique tactile HMI
- Mise à niveau possible avec des modules supplémentaires de style d'emballage directement chez le client
- Unité de brunissage pour le style de fantaisie
- Alimentation du papier servo-motorisée / Pas de Produit – Pas d'avance du papier
- Manipulation des produits et des matériaux d'emballage douce et positive
- Produit toujours sous le contrôle de l'opérateur à la fois pendant son alimentation et lors des différentes séquences d'enveloppage

options

- Raccord automatique des matériaux d'emballage externe et / ou interne
- Ejection des produits lors des raccordements de bobine
- Scellage à froid pour "Protégé Double Twist"

V-PACK 2 CDU/CFU	
poids total	3000 Kg
total puissance installée	8,5 Kw
pression d'air consommation moyenne	6 bar 450 NI/min
couleur	RAL 7035 Gloss 80

plage de dimensions standard du produit

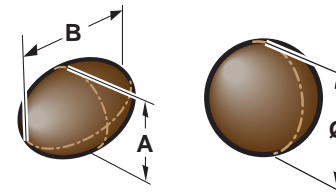

mm	A	B	Ø
min	14	18	14
max	30	30	30

Des dimensions de produit au-delà des limites de la plage de réglage sont à analyser cas par cas.

layout

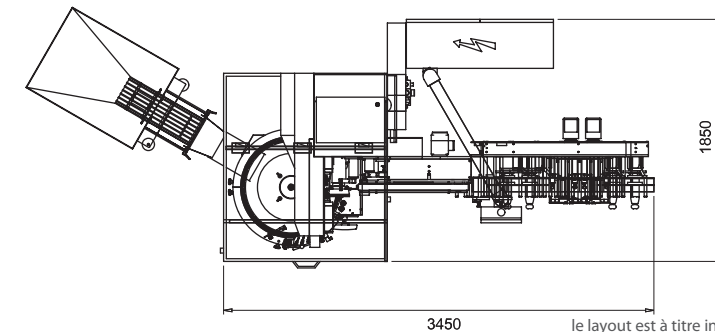
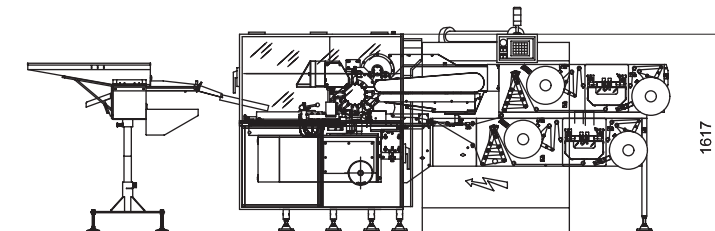

le layout est à titre indicatif

